

CHAUFFE-EAU À GAZ SANS CUVE À CONDENSATION

Guide de l'utilisateur

Modèles **NRC711-DV (Pour les États-Unis et le Canada)**
NRC711-OD (Pour les États-Unis uniquement)
NRC661A-DV (Pour les États-Unis et le Canada)
NRC661A-OD (Pour les États-Unis uniquement)

UTILISATION DANS UNE RESIDENCE OU UNE MAISON PRÉFABRIQUÉE



AVERTISSEMENT

Si les informations présentées dans ce manuel ne sont pas respectées à la lettre, il peut en résulter un incendie ou une explosion pouvant entraîner des dégâts matériels, blessures corporelles ou mortelles.

- N'entreposez, ni n'utilisez de l'essence ou d'autres types de vapeur et liquide inflammables à proximité de cet appareil ou d'autres appareils électriques.

- QUE FAIRE SI VOUS DÉTECTEZ UNE ODEUR DE GAZ

- Ne tentez pas d'allumer des appareils électriques.
- Ne touchez à aucun interrupteur, n'utilisez aucun téléphone à l'intérieur de votre édifice.
- Appelez immédiatement votre fournisseur de gaz de chez un voisin. Suivez les instructions du fournisseur de gaz.
- Si vous ne pouvez pas joindre votre fournisseur, appelez les pompiers.

- L'installation et l'entretien doivent être assurés par un installateur qualifié ou un service d'entretien ou le fournisseur de gaz.



Faible NOx approuvé
par SCAQMD
14 ng/J ou 20 ppm
(Gaz naturel uniquement)



Nous vous remercions de votre achat de ce chauffe-eau à gaz sans cuve Noritz. Avant toute utilisation, veuillez :

Lire entièrement ce manuel pour connaître l'installation correcte et les directives d'opération. Remplir dans son intégralité la carte d'enregistrement de la garantie (incluse séparément) et envoyer par courrier le coupon détachable à Noritz America. Conserver ce manuel (et l'autre partie de la carte d'enregistrement de garantie) là où vous pourrez le trouver au besoin.

L'installation doit être conforme aux normes locales ou, en l'absence de telles normes, à la dernière édition du Code de Gaz de Carburant, ANSI Z223.1/NFPA 54 – et / ou à la dernière édition du Code d'installation du Gaz Naturel et du Propane CSA B149.1.

Lorsque cela est applicable, l'installation doit être conforme à la norme Titre 24 CFR, Partie 3280 relative à la construction et à la sécurité des maisons préfabriquées, ou la norme canadienne CAN/CSA-Z240 MH Maisons mobiles, Séries M86.

Noritz America se réserve le droit d'arrêter ou de modifier à tout moment et sans préavis la conception et/ou les spécifications de ses produits.

Importante consigne de sécurité - 1

Afin d'empêcher d'endommager les biens et de blesser l'utilisateur, les icônes ci-dessous seront utilisées pour avertir de niveaux de danger variables. Chaque indication est indispensable au fonctionnement en toute sécurité du chauffe-eau et doit être comprise et respectée.

Les dangers potentiels provenant d'accidents pendant l'installation et l'utilisation sont classés dans les quatre catégories suivantes. Observez bien ces avertissements ; ils sont indispensables à votre sécurité.

■ Icônes d'avertissement de niveau du risque



Ce symbole indique une alerte de sécurité. Il avertit l'utilisateur d'un risque potentiel de blessures corporelles. Respectez tous les messages de sécurité suivant ce symbole afin d'éviter des blessures graves ou mortelles.



DANGER

DANGER indique une situation dangereuse imminente qui, si elle n'est pas évitée, entraînera des blessures graves ou mortelles.



AVERTISSEMENT

AVERTISSEMENT indique une situation potentiellement dangereuse qui, si elle n'est pas évitée, pourrait entraîner des blessures graves ou mortelles.



ATTENTION

ATTENTION indique une situation potentiellement dangereuse qui, si elle n'est pas évitée, pourrait entraîner des blessures minimales ou modérées.

ATTENTION

ATTENTION utilisée sans le symbole de l'alerte de sécurité indique une situation potentiellement dangereuse qui, si elle n'est pas évitée, pourrait entraîner des dégâts matériels.

■ Autres icônes

Electrocution.	Température élevée.	Veillez à l'exécuter.	Terre.	
Interdit.	Pas de flamme.	Ne pas toucher.	Ne démontez pas l'appareil.	Ne pas toucher avec les mains mouillées.



DANGER



Interdit

Les vapeurs de liquides inflammables exploseront et prendront feu provoquant la mort ou de sévères brûlures.

N'utilisez pas ni n'entreposez des produits inflammables comme de l'essence, des solvants ou colles dans la même pièce ou à proximité du chauffe-eau.

Conservez les produits inflammables:

1. loin du chauffe-eau.
2. dans des récipients approuvés.
3. hermétiquement fermés.
4. hors de la portée des enfants.

Vapeurs:

1. Invisibles.
2. Plus lourdes que l'air.
3. Se propagent au sol.



4. Peuvent être transportées d'autres pièces jusqu'au brûleur principal par les courants d'air.



Interdit

Une température de l'eau chaude du chauffe-eau supérieure à 52°C (125°F) peut provoquer instantanément de graves brûlures ou la mort suite à un ébullition.

Les enfants, les personnes âgées et handicapées courent le plus grand risque d'être ébouillantés.

Vérifiez la température de l'eau avant de prendre un bain ou une douche.

Des robinets de limitation de la température sont disponibles, demandez à un professionnel.

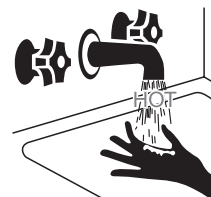



[NRC711-DV, NRC661A-DV]
N'utilisez pas le chauffe-eau si le tuyau d'admission/échappement est déplacé, percé, bouché ou corrodé.

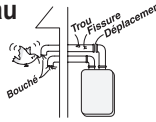

Veillez à l'exécuter.

[Lors de l'alimentation en air comburant depuis l'intérieur]

Vérifiez que la conduite d'alimentation en air n'est pas colmatée par de la poussière, des ordures, une serviette ou autre.

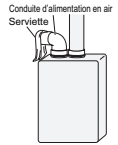

Le blocage de l'ouverture peut entraîner une combustion incomplète.



[NRC711-OD, NRC661A-OD]
Ne pas installer à l'intérieur.

Sous peine de provoquer un empoisonnement au monoxyde de carbone et un possible risque d'incendie.

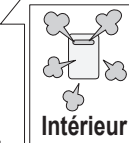

Veillez à l'exécuter.

Après avoir cessé d'utiliser le chauffe-eau pendant une période prolongée, veillez à remplir d'eau le purgeur de condensat. Ceci afin d'empêcher que des gaz d'échappement nocifs ne pénètrent dans l'édifice. Ne pas remplir d'eau le purgeur de condensat peut être à l'origine de graves blessures corporelles, voire mortelles. (Reportez-vous à la page 21 pour de plus amples instructions.)



Ne laissez personne modifier la température de l'eau pendant que l'eau chaude est utilisée.

Afin d'éviter l'ébullition, ne modifiez pas la température de l'eau sur un réglage supérieur.

AVERTISSEMENT



Pas de flamme.

A. Ce chauffe-eau ne comporte pas de veilleuse. Il est équipé d'un dispositif d'allumage qui allume automatiquement le brûleur. Ne tentez pas d'allumer le brûleur manuellement.

B. AVANT D'OPÉRER reniflez tout autour du chauffe-eau pour repérer une fuite de gaz. Pensez à renifler près du sol parce que certains gaz sont plus lourds que l'air et restent au sol. QUE FAIRE SI VOUS DÉTECTEZ UNE ODEUR DE GAZ.

- Ne tentez pas d'allumer des appareils électriques.
- Ne touchez à aucun interrupteur, n'utilisez aucun téléphone à l'intérieur de votre édifice.
- Appelez immédiatement votre fournisseur de gaz de chez un voisin. Suivez les instructions du fournisseur de gaz.
- Si vous ne pouvez pas joindre votre fournisseur, appelez les pompiers.

C. Tournez la manette de la soupape de gaz à la main. N'utilisez jamais d'outils. Si la manette ne tourne pas à la main, ne tentez pas de la réparer. Appelez un technicien de service qualifié. Une réparation forcée ou échouée pourrait provoquer un incendie ou une explosion.

D. N'utilisez pas ce chauffe-eau si des pièces ont été submergées sous l'eau. Appelez immédiatement un technicien qualifié afin qu'il inspecte le chauffe-eau et remplace les pièces endommagées.



Veillez à l'exécuter.

Si vous remarquez une fuite de gaz :

1. Arrêtez immédiatement d'utiliser le chauffe-eau
2. Fermez la soupape de gaz **[NRC711-DV, NRC661A-DV]**
3. Ouvrez les fenêtres et les portes



Veillez à l'exécuter.

Si vous détectez une combustion anormale ou des odeurs inhabituelles, ou bien pendant un séisme, tornade ou incendie :

1. Coupez l'alimentation en eau chaude
2. Coupez l'alimentation électrique du chauffe-eau
3. Fermez la soupape de distribution en eau et en gaz
4. Appelez l'agent de service le plus proche



Interdit

Risque d'explosion ;

Si la soupape de décharge combinée température et pression laisse échapper des gouttes ou présente une fuite, faites la remplacer par un technicien de service. Ne bouches pas la soupape, ni ne la déposez.

Le manquement à ces instructions peut provoquer un incendie ou une explosion, ainsi que des blessures corporelles ou mortelles.



Température élevée.

Vérifiez la température de l'eau chaude avant d'entrer dans la douche.



Vérifiez la température de l'eau chaude avant d'entrer dans la baignoire.



(Suite page suivante)

Importante consigne de sécurité - 2

(Suite page suivante)

⚠️ AVERTISSEMENT



Ne placez pas la bouche du carneau dans un environnement fermé en ajoutant des murs ou un plafond (ne l'entourez pas de tôle ondulée, etc.)

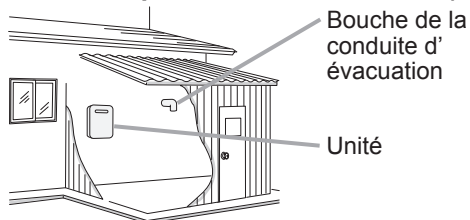

Sous peine de provoquer un empoisonnement au monoxyde de carbone ou un incendie.



Un risque d'intoxication par le monoxyde de carbone. Ne pas installer ce chauffe-eau dans un véhicule de loisirs ou un bateau.



N'utilisez pas de produits chimiques inflammables, comme de l'huile, essence, benzène, etc., à proximité du chauffe-eau ou de la bouche de la conduite d'évacuation.



N'entreposez, ni n'utilisez de l'essence ou d'autres types de vapeur et liquide inflammables à proximité de cet appareil ou d'autres appareils électriques.



Ne placez pas ni n'utilisez une bombe aérosol à proximité du chauffe-eau ou de la bouche de la conduite d'évacuation.



[NRC711-DV, NRC661A-DV]
Ne l'installez pas à l'extérieur.

La pluie pourrait s'infiltrer dans l'unité ou le vent pourrait souffler sur la flamme du brûleur, entraînant par là des dysfonctionnements ou un incendie.



Veillez à l'exécuter.

Assurez-vous que le gaz/alimentation correspond au gaz/alimentation sur la plaque signalétique.



Pour le gaz naturel (NRC711-DV)

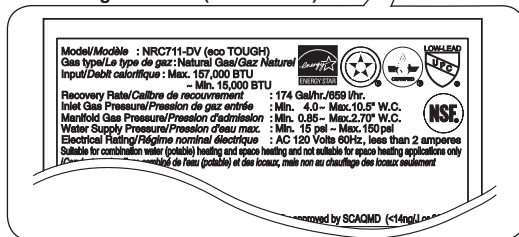

Veillez à l'exécuter.

Laissez un espace suffisant entre le chauffe-eau et les objets à proximité (arbres, poutres, boîtes avec des produits inflammables, etc.)

[NRC711-DV, NRC661A-DV]

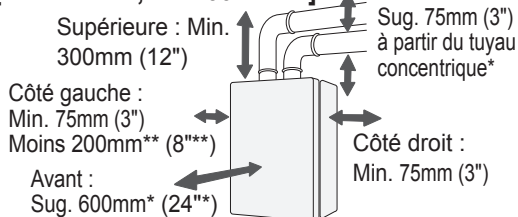

[NRC711-OD, NRC661A-OD]

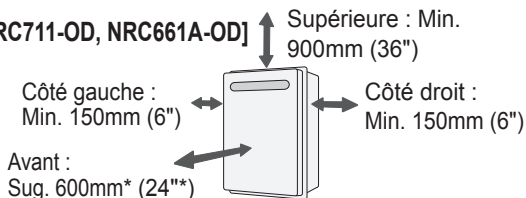

* Indique le dégagement suggéré pour la maintenance.
** Pour vérifier une plaque signalétique.



Veillez à l'exécuter.

L'installation et l'entretien doivent être assurés par un installateur qualifié, un service d'entretien ou le fournisseur de gaz.



En cas d'installation de cette unité dans un salon de coiffure ou tout autre endroit où seront utilisées des laques coiffantes ou des bombes aérosols, placez l'unité dans une zone séparée alimentée en air frais provenant de l'extérieur.



N'utilisez pas de produit coiffant en aérosol ou de détergent en aérosol à proximité du chauffe-eau.



Ne placez pas de matières inflammables, comme du linge, des journaux, des huiles etc., à proximité du chauffe-eau ou de la bouche du carneau.



Veillez à l'exécuter.

[Lors de l'alimentation en air comburant depuis l'intérieur]

Vérifiez l'absence de poussière ou obstructions au niveau de l'ouverture d'alimentation en air.

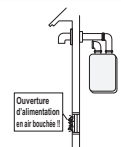



Ne laissez pas de jeunes enfants jouer sans surveillance dans la salle de bains. Ne laissez pas de jeunes enfants prendre un bain sans surveillance.



Ne touchez pas le cordon d'alimentation avec les mains mouillées.



Veillez à l'exécuter.

Prenez contact avec l'agent Noritz le plus proche au cas où l'emplacement du chauffe-eau devrait être changé.



Ne démontez pas l'appareil.

Adressez-vous à un technicien de service qualifié pour toutes réparations, entretien ou maintenance nécessaires.



Veillez à l'exécuter.

Adressez-vous à Noritz avant une utilisation avec un réchauffeur solaire.



ATTENTION



Terre.

Veillez à relier l'unité à la terre électriquement.



Veillez à l'exécuter.

Ne laissez pas de la poussière adhérer au cordon d'alimentation.



Interdit

N'utilisez pas le chauffe-eau autrement que pour l'alimentation en eau chaude, la douche et le bain.



Interdit

N'utilisez pas un cordon d'alimentation cassé ou modifié. N'agglutinez, ni ne pliez, ni n'étirez les cordons d'alimentation. Ne les rayez, ni ne les modifiez ni ne les soumettez à un impact ou une force.



Veillez à l'exécuter.

Pour éviter les brûlures ou un ébouillantage, éteignez le bouton d'alimentation et patientez jusqu'au refroidissement de l'appareil avant de procéder à la maintenance.



Interdit

N'éteignez pas le chauffe-eau pendant que quelqu'un prend un bain.



Interdit

Ne recouvrez pas le chauffe-eau ni la bouche du carneau, n'entrez pas d'ordures ou de débris à proximité ou ne bloquez pas de quelque manière que ce soit l'arrivée d'air frais vers l'unité.



Interdit

Ne l'installez pas dans des endroits où la poussière ou des débris seraient en excès dans l'air.



Ne pas toucher.

Ne touchez pas le tuyau et la bouche de la conduite d'évacuation pendant ou immédiatement après le fonctionnement du chauffe-eau.

[NRC711-DV, NRC661A-DV]

[NRC711-OD, NRC661A-OD]



Interdit

N'utilisez pas l'eau condensée évacuée du tuyau de vidange pour boire ou pour la consommation animale.

Importante consigne de sécurité - 3

ATTENTION

Ne buvez pas l'eau restée dans l'unité pendant une période prolongée. Ne buvez pas le premier jet d'eau chaude de l'unité le matin.

Nettoyez le filtre de l'entrée d'eau aussi souvent que nécessaire selon la qualité de votre eau.

Conservez la zone autour de l'unité propre.

Si des boîtes, mauvaises herbes, toiles d'araignées, cafards, etc., sont dans les parages de l'unité, des dégâts ou un incendie peut en résulter.

N'installez pas l'équipement là où le gaz d'échappement serait soufflé contre un mur ou une fenêtre.

Si l'eau est dure, acide ou encore impure de plus de 12 grains par gallon (200 mg/L), traitez l'eau avec des méthodes agréées afin d'assurer une couverture complète de la garantie. (page 24)

Les problèmes provenant d'un entartrage ne sont pas couverts par la garantie.

Vérifiez l'allumage pendant l'utilisation et l'extinction après utilisation.

Ne faites pas couler d'eau dans l'unité si l'unité n'est pas sous tension.

Lorsque vous évacuez l'eau chaude, assurez-vous que l'unité est sur ON.

Si l'eau coule dans l'unité alors qu'elle est sur OFF, l'eau peut se condenser dans l'unité et entraîner une combustion incomplète ou endommager les composants électriques internes.

Pour les robinets ou soupapes simples, évacuez l'eau en réglant la poignée complètement du côté de l'eau.

L'installation de cette unité n'est approuvée que jusqu'à 1350m (4500 ft.) au-dessus du niveau de la mer.

Pour les installations à des niveaux élevés, prenez contact avec Noritz America pour les instructions.

Ne démontez pas le télécommande.

N'utilisez pas de benzène, huile ou détergents gras pour nettoyer le télécommande.

Ceci pourrait entraîner une déformation.

Ne mouillez pas le télécommande.

Bien qu'elle soit étanche à l'eau, un contact excessif avec l'eau peut l'endommager.

N'éclaboussez pas d'eau le télécommande. N'exposez pas le télécommande à la vapeur.

Ne placez pas le télécommande près d'une cuisinière ou d'un four, sous peine de provoquer des dégâts ou une défaillance.

Prévention des dégâts dus au gel (page 19)

Des dégâts peuvent résulter du gel de l'eau dans l'appareil et les conduites même dans des environnements doux.

Veillez à lire ci-dessous pour connaître les mesures à prendre.

Les réparations pour les dégâts causés par le gel ne sont pas couvertes par la garantie.

Prenez les mesures nécessaires pour empêcher le gel de l'eau et la fuite de gaz lorsque vous laissez l'unité inutilisée pendant une période prolongée. (page 20)

S'il neige, vérifiez que la bouche du carneau n'est pas bloquée.

N'utilisez pas de pièces autres que celles spécifiées pour cet appareil.

Table des matières

Importante consigne de sécurité	2
Table des matières	7
Aperçu du chauffe-eau à gaz sans cuve à condensation	8
Éléments de l'appareil	9
Fenêtre d'affichage	10
Opération initiale.....	11
Explications (Sans utiliser la télécommande)	
Utilisation du chauffe-eau	12
Explications (En utilisant la télécommande en option)	
Télécommande.....	13
Réglage et utilisation du chauffe-eau	14
Alarme du débitmètre	16
Mise en sourdine de la télécommande	18
Réglage de la température maximum	18
Prévention des dégâts dus au gel.....	19
Maintenance régulière	22
Guide de dépannage.....	25
Suivi.....	30
Caractéristiques techniques	32

Aperçu du chauffe-eau à gaz sans cuve à condensation

Ce chauffe-eau est un appareil à rendement élevé et condensation complète. À la différence d'un chauffe-eau sans cuve conventionnel, un chauffe-eau de type à condensation capture la chaleur du gaz d'échappement et l'utilise pour préchauffer l'eau froide entrant à mesure qu'elle passe par le corps de chauffe secondaire comme illustré ci-dessous.

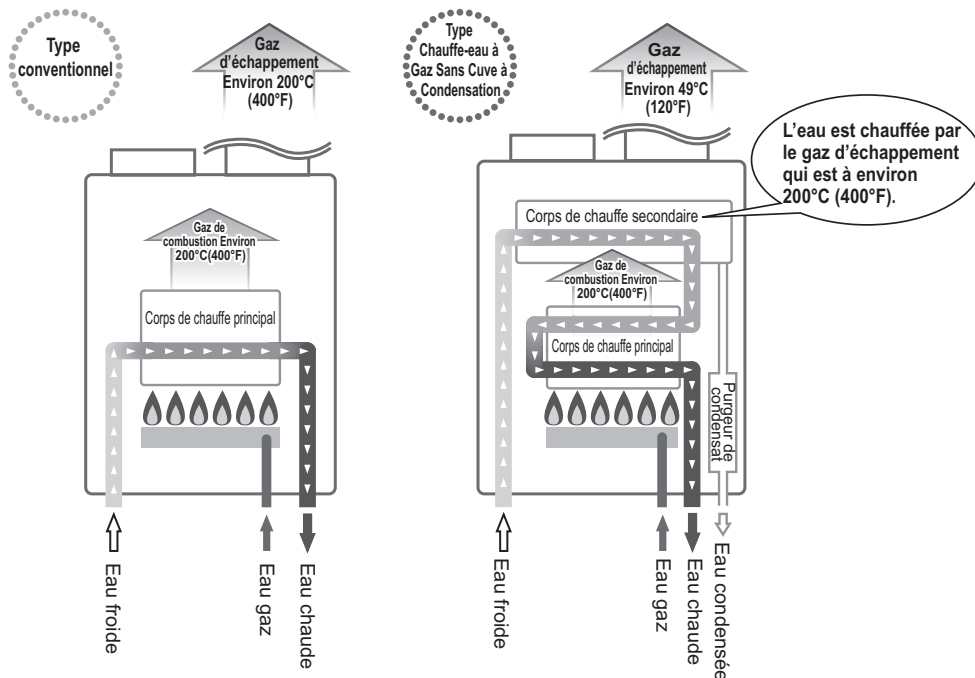

Le chauffe-eau à gaz sans cuve à condensation évacue les eaux condensées.

Lorsque la chaleur du gaz d'échappement est recueillie dans le corps de chauffe secondaire, la condensation se produit à partir de l'humidité dans le gaz d'échappement et l'eau en résultant est évacuée par la conduite de vidange (environ 3 L par heure (0.8 gallons par heure) (GPH) maximum).

Il ne s'agit pas d'une fuite. Ne bouchez ni n'obstruez la conduite de récupération des fluides car cette eau condensée doit toujours pouvoir s'écouler librement.

Remarque : Le condensat évacué est acide avec un pH d'environ 2 à 3.

Le code local peut exiger l'utilisation d'un neutraliseur de condensat avant l'évacuation.

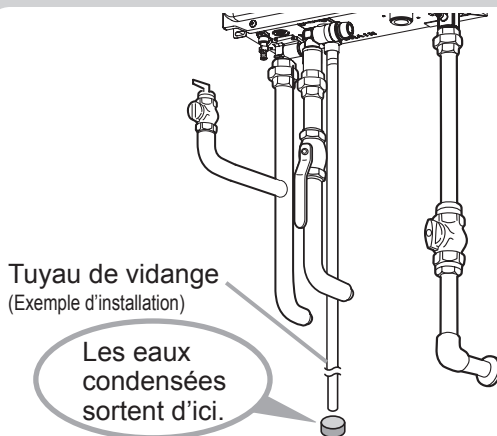

Le chauffe-eau à gaz sans cuve à condensation a tendance à produire de la vapeur blanche.

Après que le gaz d'échappement passe par le corps de chauffe secondaire, sa température baisse et l'humidité augmente ce qui tend à produire de la vapeur à la bouche d'évacuation de l'évén. Ceci est normal.



Éléments de l'appareil

Unité

[NRC711-DV, NRC661A-DV]

Modèle intérieur monté sur mur, à évacuation forcée/à évacuation directe

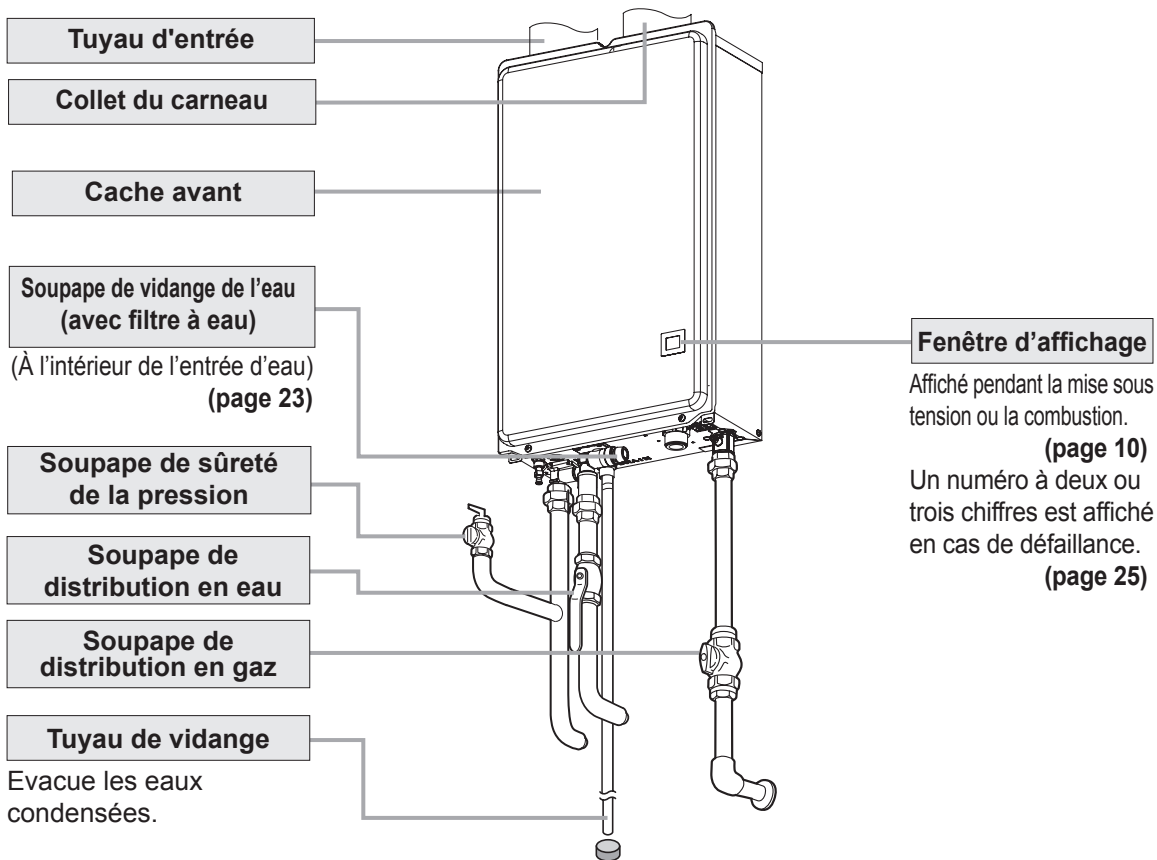

[NRC711-OD, NRC661A-OD]

Modèle extérieur, monté sur mur, à évacuation forcée

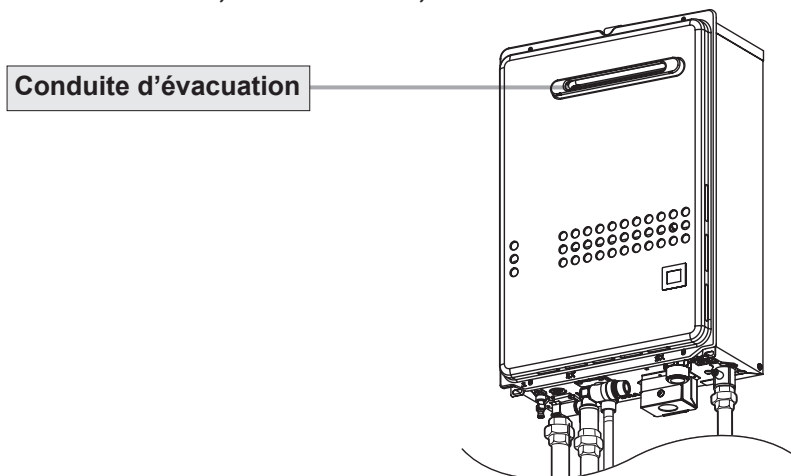

* L'illustration ci-dessus montre un exemple d'installation.

La configuration exacte de l'installation peut être légèrement différente.

Fenêtre d'affichage

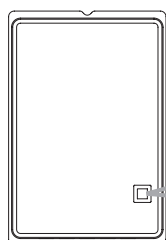

(Ex.NRC711-DV)



(Fenêtre d'affichage)

La fenêtre d'affichage vous permet de voir le statut de l'appareil ou les codes d'erreur.



On

Avec le brûleur à gaz allumé.



Lorsque le brûleur à gaz est allumé, la température réglée s'affiche pendant une minute.

Lorsque l'appareil est mis sous tension pour la première fois, la température réglée s'affiche pendant environ trois minutes.



Lorsque l'eau chaude circule.

(Lorsque le brûleur à gaz est éteint et que l'eau froide circule.)

Au bout d'une minute après avoir allumé l'eau chaude, le bord externe de l'affichage à trois chiffres tourne en cercle.



(Ex.:code d'erreur 11)

En cas de problème avec l'appareil, un code d'erreur numérique clignotera. (page 25)

Si une autre indication apparaît, consultez le guide de dépannage. (page 25)

Opération initiale

Avant d'utiliser votre chauffe-eau pour la première fois, procédez aux préparatifs suivants. Veuillez vérifier les points suivants lorsque vous utilisez le chauffe-eau pour la première fois après installation. Généralement, l'eau chaude est distribuée en ouvrant le robinet d'eau chaude si l'alimentation en gaz, en eau et en électricité fonctionne (si l'appareil dispose d'une télécommande, celle-ci doit être allumée).

Suivez les étapes **1 à 4.**

1 Ouvrez la soupape de distribution en eau.

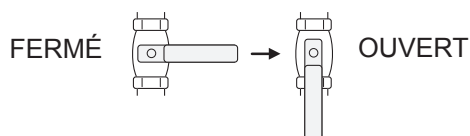

2 Ouvrez le robinet d'eau chaude pour confirmer que l'eau est disponible puis refermez le.

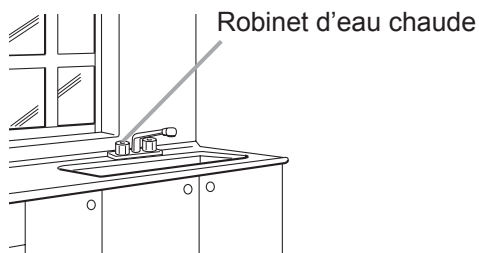

3 Ouvrez la soupape de distribution en gaz.

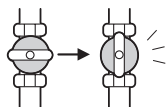

4 Mettez le chauffe-eau sous tension.

Ne touchez pas avec les mains mouillées.

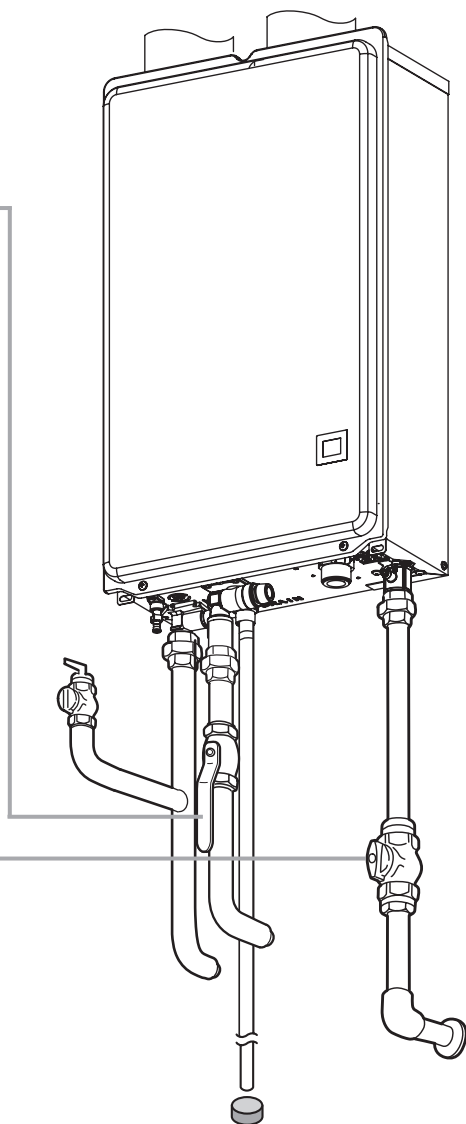

(Ex.: NRC711-DV)

Explications (Sans utiliser la télécommande)

Utilisation du chauffe-eau

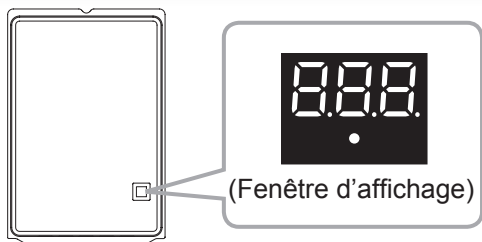

(Ex.NRC711-DV)

Le réglage de la température en usine est de 120 °F. Mélangez avec de l'eau froide avec un mitigeur ou au robinet pour obtenir la température désirée.

1 Vérifiez que l'appareil est branché sur le courant électrique.

* Vérification de la température réglée. Si l'appareil est mis hors tension, puis sous tension, la température de l'eau chaude distribuée s'affiche.



(Fenêtre d'affichage)

La température réglée s'affiche. * Lors de la première mise sous tension de l'appareil.

2 Ouvrez l'eau chaude.

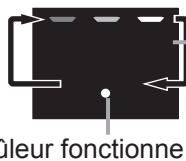

Indique que le brûleur fonctionne.

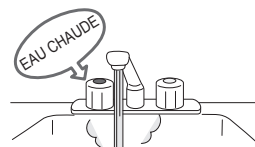

Indique que le brûleur fonctionne. Le bord externe de l'affichage à 3 chiffres tourne en cercle.

3 Mélangez pour obtenir la température désirée.

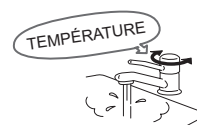
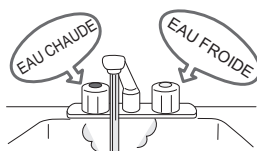

4 Fermez l'eau chaude.



Indique que le brûleur est éteint.

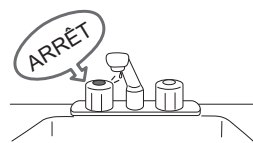

Il n'est pas nécessaire de débrancher l'appareil du secteur entre deux utilisations.

Si vous souhaitez modifier la température à 130°F ou 135°F ou 140°F, prenez contact avec votre installateur ou Noritz.

DANGER



Température élevée

Pour empêcher les brûlures :

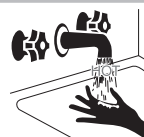

L'eau a une température de plus de 52°C (125°F) peut provoquer instantanément de graves brûlures ou la mort suite à un ébullantage.

- Les enfants, les personnes âgées et handicapées courent le plus grand risque d'être ébullantés. Vérifiez la température de l'eau avant de prendre un bain ou une douche. Des robinets de limitation de la température sont disponibles, consultez un professionnel.

Télécommande

Télécommande en option (RC-7651M)

Si vous souhaitez modifier fréquemment la température de l'eau chaude distribuée ou si vous souhaitez régler la quantité d'eau chaude à accumuler, cette télécommande est pratique. L'affichage réel dépend du réglage du chauffe-eau.

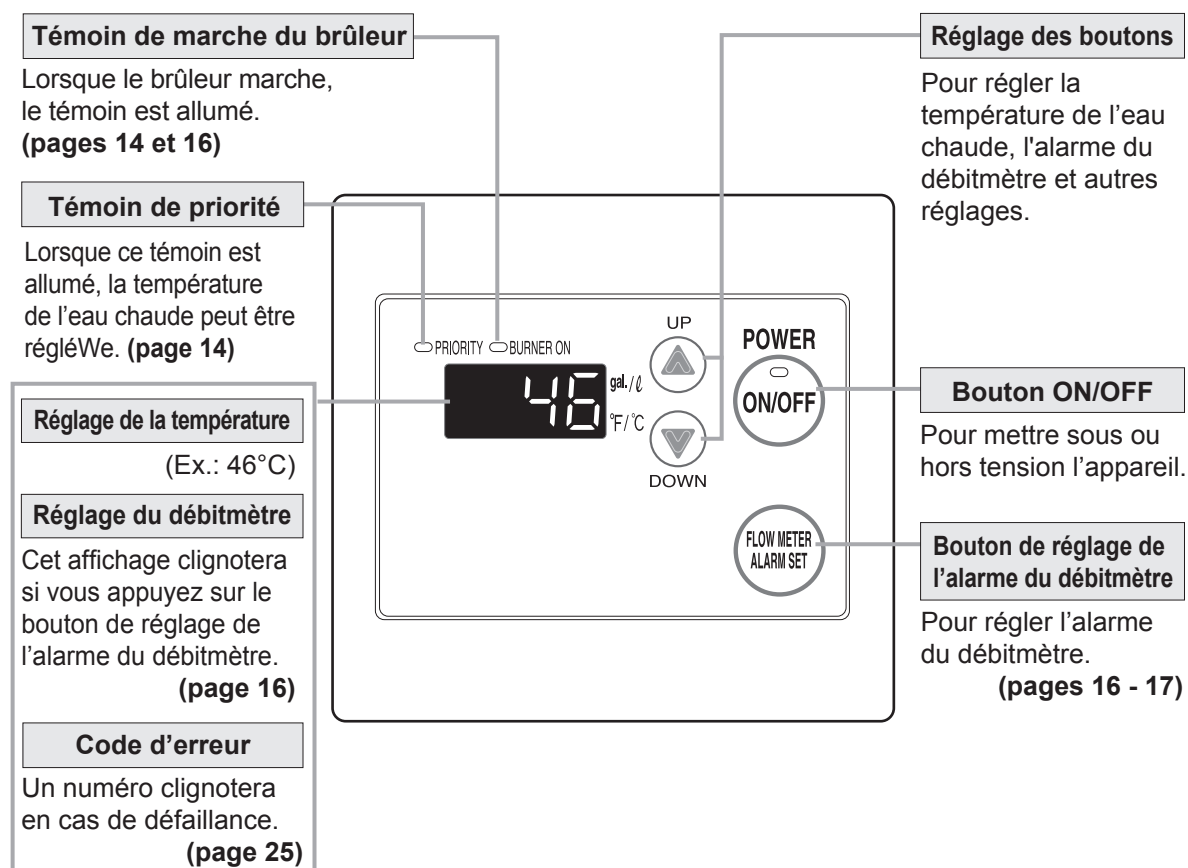

*Avant toute utilisation, retirez la feuille de protection de la surface du télécommande.

Remarque : L'affichage est réglé par défaut en usine pour indiquer les °F et les gallons.
Pour ajuster l'affichage aux °C et litres, consultez le manuel d'installation.

Réglage et utilisation du chauffe-eau

1 Appuyez sur le bouton ON/OFF.



La température sera affichée sur le thermostat du télécommande.



Température programmée préalablement (Ex.: 46°F (115°F))

2 Réglez la température. (Vérifiez toujours le réglage de la température avant chaque utilisation.)

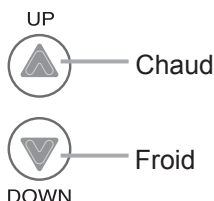

Vérifiez les témoins.



Température de l'eau

■ Lors de l'utilisation du mode °C :

(°C (°F) : Les réglages de températures ci-dessous ne sont qu'à titre d'exemple. Le réglage de température nécessaire dépend de l'utilisation voulue, la longueur de la conduite et l'époque de l'année.)

46 (115)	47 (117)	48 (118)	50 (122)	55 (131)	60 (140)
Douche, alimentation en eau chaude, etc.				Température élevée	

La température maximum peut être réglée au moyen du télécommande. (page 18)

*Le réglage initial en usine est de 46°C (115°F).

■ Lors de l'utilisation du mode °F :

(°F : Les réglages de températures ci-dessous ne sont qu'à titre d'exemple. Le réglage de température nécessaire dépend de l'utilisation voulue, la longueur de la conduite et l'époque de l'année.)

115	120	125	130	135	140
Douche, alimentation en eau chaude, etc.			Température élevée		

La température maximum peut être réglée au moyen du télécommande. (page 18)

*Le réglage initial en usine est de 115°F

Si les robinets incorporent des mitigeurs, réglez la température plus élevée que normale.

* Pour la majorité des applications résidentielles, la température de réglage recommandée est de 50°C (122°F) / 120°F ou moins.

* Consultez les réglementations locales pour les températures de fonctionnement minimum.

3 Ouvrez l'eau chaude.



4 Fermez l'eau chaude.

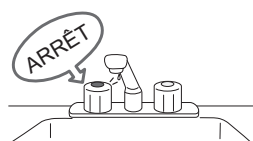



DANGER



Pour empêcher les brûlures :

Température élevée

L'eau a une température de plus de 52°C (125°F) peut provoquer instantanément de graves brûlures ou la mort suite à un ébouillantage.

- Les enfants, les personnes âgées et handicapées courent le plus grand risque d'être ébouillantés. Vérifiez la température de l'eau avant de prendre un bain ou une douche. Des robinets de limitation de la température sont disponibles, consultez un professionnel.
- Lorsque vous réglez l'unité sur 55°C (131°F) ou plus, l'affichage de la température clignotera pendant 10 secondes et émettra un bip pour vous avertir d'une température élevée.
- Faites attention lorsque vous réutilisez l'unité après l'avoir réglée sur 52°C (125°F) ou plus. Vérifiez toujours la température programmée avant chaque utilisation.
- Ne laissez personne modifier la température de l'eau pendant que l'eau chaude coule.

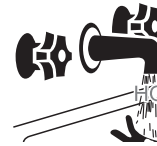

Affichage du télécommande



Clignote pendant 10 sec

Alarme du débitmètre

Préparatifs

(En commençant avec l'appareil hors tension)

Mettez en place le bouchon de vidange de la baignoire.

Lorsque le réglage de l'affichage est en Celsius.

Lorsque le réglage de l'affichage est en Fahrenheit.

1 Appuyez sur le bouton ON/OFF.



La température sera affichée sur le thermostat du télécommande.

On
 PRIORITY BURNER ON

Température programmée préalablement (Ex.: 40°C (104°F))

On
 PRIORITY BURNER ON

Température programmée préalablement (Ex.: 110°F)

2 Réglez la température.

(Vérifiez toujours le réglage de la température avant chaque utilisation.)

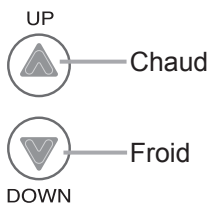

Pour régler l'alarme du débitmètre :

Vérifiez les témoins.
 PRIORITY BURNER ON

Température de l'eau

Vérifiez les témoins.
 PRIORITY BURNER ON

Température de l'eau

3 Ajustez le réglage de l'alarme du débitmètre.

Appuyez sur le bouton de réglage de l'alarme du débitmètre (le réglage clignotera sur l'affichage) et ajustez avec les boutons de réglage.

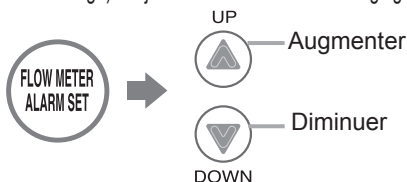

Choisissez le réglage de l'alarme du débitmètre parmi les options suivantes : 40 - 240 L (10 - 60 gallons) (Par intervalle de 20 L (5 gallons), 260 L (70 gallons), 300 L (80 gallons), 340 L (90 gallons), 380L (100 gallons), 990 gallons.

Remarque: L'alarme ne retentira pas si le réglage est pour 990 gallons.

PRIORITY BURNER ON

Le réglage du débitmètre clignotera (exemple. 180L(48 gallons))

PRIORITY BURNER ON

Le réglage du débitmètre clignotera (exemple. 45 gallons)

- * Le niveau ne peut être ajusté que lorsque le témoin clignote.
- * Au bout de 10 secondes, la télécommande affichera à nouveau la température.

4 Ouvrez l'eau chaude.

Mélangez l'eau pour contrôler la température de l'eau chaude lorsque les circonstances l'exigent. Si de l'eau est mélangée, ajoutez de plus grandes quantités d'eau chaude que la quantité d'eau réglée.

On
 PRIORITY BURNER ON

On
 PRIORITY BURNER ON

5 Fermez l'eau chaude lorsque l'alarme retentit.

L'alarme retentira lorsque le niveau réglé est atteint. Fermez l'eau.

Off
 PRIORITY BURNER ON

Off
 PRIORITY BURNER ON

Remarque: L'alarme ne retentira pas si le réglage est pour 990 gallons.

Une alarme retentira pendant dix secondes lorsque le débit atteint le niveau réglé.



L'eau continuera à couler à moins qu'elle ne soit fermée manuellement.



Vérifiez la température de l'eau chaude avant d'entrer dans la baignoire.



Si l'alarme du débitmètre est utilisée pour indiquer que la baignoire est pleine :

- Si de l'eau chaude est utilisée en plus de celle qui est déversée dans la baignoire, l'alarme retentira avant que la baignoire ne soit pleine.
- S'il y avait de l'eau dans la baignoire avant de commencer à la remplir, ou bien si l'eau n'est pas fermée manuellement lorsque l'alarme retentit, la baignoire peut déborder.

Explications (En utilisant la télécommande en option)

Mise en sourdine du télécommande

Le télécommande émet un son à la pression sur un bouton. Ce son peut être coupé au besoin.

* Le réglage initial en usine est avec son.

- 1 Enfoncez le bouton ON/OFF pendant 5 secondes.**

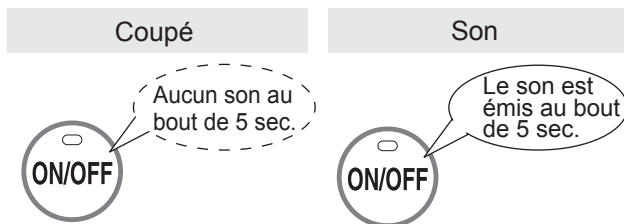

- L'alarme du débitmètre ne peut pas être coupée.
- Le bip avertissant d'une température élevée lorsque vous réglez l'unité sur 55°C (131°F) / 125°F ou plus n'émettra aucun son s'il a été mis en sourdine.

Explications (En utilisant la télécommande en option)

Réglage de la température maximum

- 1 Mettez le chauffe-eau hors tension.**



- 2 Maintenez enfoncé le bouton de réglage de l'alarme du débitmètre jusqu'à ce qu'un bip soit émis (2 sec).**

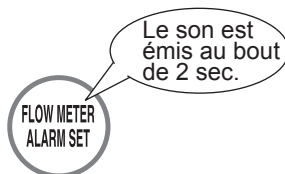

- 3 Modifiez la température au moyen des touches de réglage.**

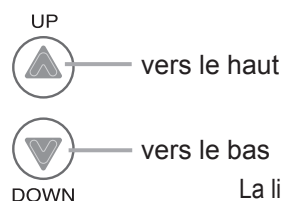

La limite supérieure de la température d'alimentation en eau chaude peut être réglée sur

(Pour les Celsius (°C))
46°C, 47°C, 48°C, 50°C, 55°C ou 60°C.

(Pour les Fahrenheit (°F))
115°F, 120°F, 125°F, 130°F, 135°F ou 140°F.

- 4 Placez le bouton d'alimentation sur ON si vous souhaitez continuer à utiliser l'unité telle quelle. Le cas contraire, laissez-la reposer 30 secondes.**

Prévention des dégâts dus au gel-1

ATTENTION

- * Des dégâts peuvent résulter du gel de l'eau dans l'appareil et les conduites même dans des environnements doux. Veuillez à lire ci-dessous pour connaître les mesures à prendre.
- * Les réparations pour les dégâts causées par le gel ne sont pas couvertes par la garantie.

Le gel est automatiquement empêché à l'intérieur de l'appareil grâce au chauffage en prévention du gel

Le gel ne peut pas être empêché si la fiche du cordon d'alimentation est débranchée.

Ne retirez pas la fiche du cordon d'alimentation de la prise murale.

Le gel sera empêché quelque soit la position du bouton ON/OFF.

- * En mode d'opération normale, le gel est automatiquement évité à l'intérieur de l'appareil à moins que la température extérieure sans vent ne soit en dessous de $-35\text{ }^{\circ}\text{C}$ ($-30\text{ }^{\circ}\text{F}$) pour le NRC711-DV, NRC661A-DV ou de $-20\text{ }^{\circ}\text{C}$ ($-4\text{ }^{\circ}\text{F}$) pour le NRC711-OD, NRC661A-OD.
 - Pour le modèle NRC711-DV, NRC661A-DV, lors de l'alimentation en air comburant depuis l'intérieur, la température ambiante doit être supérieure à $0\text{ }^{\circ}\text{C}$ ($32\text{ }^{\circ}\text{F}$) pour empêcher le gel et la pression ne doit pas être négative à l'intérieur de la pièce.
- * Les chauffages en prévention du gel n'empêcheront pas le gel de la plomberie externe à l'unité. Protégez-la avec de l'isolant, adhésif thermique ou radiateurs électriques, solénoïdes ou des cache-tuyauteries. Si un risque de gel persiste, prenez contact avec l'agent Noritz le plus proche.

Prenez les mesures ci-dessous pour les températures extrêmement froides*. <En utilisant uniquement la télécommande>

température extérieure avec facteur de refroidissement éolien inférieur à $-35\text{ }^{\circ}\text{C}$ ($-30\text{ }^{\circ}\text{F}$) pour le NRC711-DV, NRC661A-DV ou à $-20\text{ }^{\circ}\text{C}$ ($-4\text{ }^{\circ}\text{F}$) pour le NRC711-OD, NRC661A-OD.

- Pour le modèle NRC711-DV, NRC661A-DV, lors de l'alimentation en air comburant depuis l'intérieur, la température ambiante doit être supérieure à $0\text{ }^{\circ}\text{C}$ ($32\text{ }^{\circ}\text{F}$) pour empêcher le gel et la pression ne doit pas être négative à l'intérieur de la pièce.

Cette méthode peut protéger non seulement le chauffe-eau, mais également l'alimentation en eau, la conduite d'eau et les mitigeurs.

1. Mettez hors tension.
2. Fermez la soupape de distribution en gaz.
3. Ouvrez un robinet d'eau chaude et laissez couler une petite quantité d'eau. (400cc (0.1 gallon)/minute ou environ 4mm (0.2") d'épaisseur.)
 - * S'il y a un mitigeur, réglez-le au niveau maximum.
4. Le débit peut fluctuer de temps en temps. Vérifiez le débit au bout de 30 minutes.
 - * En règle générale, il n'est pas recommandé de laisser couler l'eau dans l'unité lorsqu'elle est sur OFF (page 6), mais dans ce cas, la prévention du gel prime.

Robinet d'eau chaude

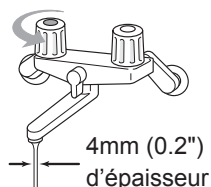

- * Souvenez-vous de régler les mitigeurs et robinets à leur niveau initial avant de réutiliser l'unité afin de prévenir des brûlures.
- * S'il existe toujours un risque de gel de l'unité, vidangez l'unité comme indiqué à la page suivante.

Au cas où l'eau ne s'écoule pas parce qu'elle est gelée :

1. Fermez les soupapes d'eau et de gaz.
2. Mettez sur OFF le bouton ON/OFF.
3. Ouvrez la soupape de distribution en eau de temps à autre pour vérifier que l'eau coule.
4. Lorsque l'eau se remet à couler, cherchez les fuites d'eau sur l'appareil et la tuyauterie avant de l'utiliser.

Si le chauffe-eau ou la tuyauterie est gelé, n'utilisez pas le chauffe-eau sous peine de l'endommager.

Prévention des dégâts dus au gel-2

Au cas où le chauffe-eau ne sera pas utilisé pour une période prolongée, vidangez l'eau.

Vidangez l'eau comme suit :



Température élevée

Pour éviter des brûlures, patientez jusqu'au refroidissement de l'appareil avant de vidanger l'eau. L'appareil restera encore chaud une fois éteint.

Vidangez l'eau dans un sceau pour éviter un dégât des eaux.

1. Fermez la soupape de gaz.

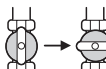

2. <Sans utiliser la télécommande>
Ouvrez complètement un des robinets d'eau chaude.



<En utilisant la télécommande>
Mettez sur OFF le bouton ON/OFF.

3. <Sans utiliser la télécommande>
Coupez l'alimentation au bout de 2 minutes ou plus après l'étape 2.

Ne touchez pas avec les mains mouillées.

<En utilisant la télécommande>
Coupez l'alimentation.

Ne touchez pas avec les mains mouillées.

4. Fermez la soupape de distribution en eau.

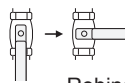

5. Ouvrez complètement les robinets d'eau chaude.

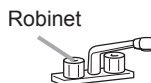

6. Tournez le bouchon de vidange vers la gauche pour l'ouvrir, puis retirez-le.

7. Vérifiez que l'eau est complètement vidangée, fermez tous les bouchons de vidange et robinets d'eau chaude au bout de 10 minutes ou plus après l'étape 6.

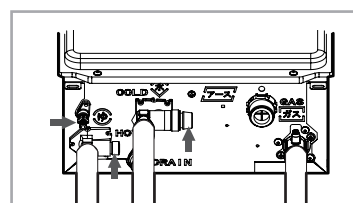

(Ex. NRC711-DV)

Bouchons de vidange

Tous les bouchons de vidange peuvent ne pas être visibles si un isolant est installé autour de la tuyauterie.

Remettre l'unité sous tension

1. Vérifiez que tous les bouchons de vidange sont insérés.
2. Vérifiez que tous les robinets d'eau chaude sont fermés.
3. Procédez comme indiqué à la page 11 "Opération initiale", étapes 1 à 4.
4. Assurez-vous que la zone autour de l'appareil est bien aérée ; ouvrez une fenêtre ou une porte au besoin.
Puis, faites fonctionner l'appareil et vérifiez que les eaux condensées sont évacuées du tuyau de vidange.
(Pendant l'utilisation normale du chauffe-eau, les eaux condensées commenceront à s'écouler du tuyau de vidange au bout de 15 minutes d'utilisation. Toutefois, selon la saison et/ou l'état du site d'installation, cela peut prendre plus de temps.)

* Si l'eau n'apparaît pas à l'extrémité de la conduite de récupération des fluides, il est nécessaire qu'un technicien de service qualifié nettoie la canalisation des eaux condensées.

DANGER



Veillez à l'exécuter.

Après avoir cessé d'utiliser le chauffe-eau pendant une période prolongée, veillez à remplir d'eau le purgeur de condensat.
Ceci afin d'empêcher que des gaz d'échappement nocifs ne pénètrent dans l'édifice.
Ne pas remplir d'eau le purgeur de condensat peut être à l'origine de graves blessures corporelles, voire mortelles.
(En procédant à l'étape 4 décrite ci-dessus, le purgeur de condensat se remplira automatiquement d'eau.)

Maintenance régulière-1

Inspection périodique

ATTENTION



Veillez à l'exécuter.

Pour éviter les brûlures ou un ébouillantage, éteignez le bouton d'alimentation et patientez jusqu'au refroidissement de l'appareil avant de procéder à la maintenance.

[Lors de l'alimentation en air comburant depuis l'intérieur]

Vérifiez l'absence de salissure ou colmatage par de la poussière, de l'huile ou autre sur la conduite d'alimentation en air. En cas de colmatage, retirez l'accumulation avec un aspirateur ou une serviette humide.

* Ne retirez pas de façon permanente la grille d'entrée d'air.

Vérifiez l'absence de linge, journal, bois, huile, bombes aérosols et autres matériels combustibles. à proximité du chauffe-eau ou de la bouche du carneau.

Vérifiez l'absence de blocage au point d'évacuation du tuyau de vidange.

Conduite d'alimentation en air

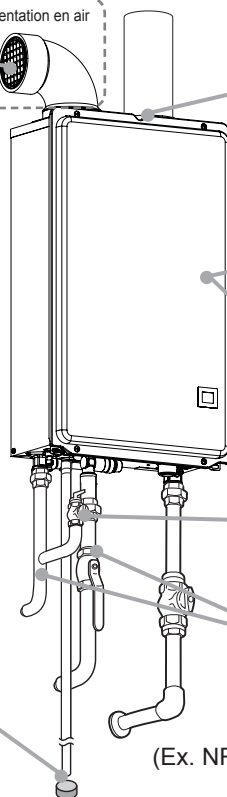

Vérifiez l'absence de poussière et suie dans l'évent de gaz d'échappement et la bouche de la conduite d'évacuation.

Vérifiez l'absence de sons anormaux pendant l'opération.

Vérifiez l'absence d'anomalies dans l'apparence externe, décoloration ou défauts.

Vérifiez le bon fonctionnement de la soupape de sûreté de la pression.

Vérifiez l'absence de fuites d'eau de l'appareil et de la tuyauterie.

(Ex. NRC711-DV)

Maintenance périodique

Appareil

Essuyez la surface extérieure avec un chiffon humide, puis séchez-la. Utilisez un détergent neutre pour nettoyer la saleté. Si un neutraliseur de condensat externe est installé, le remplacement régulier de l'agent neutralisant est nécessaire. Consultez la documentation fournie avec le neutraliseur pour les intervalles de remplacement suggérés.

Télécommande en option

Essuyez la surface avec un chiffon humide.

- N'utilisez pas de benzène, huile ou détergents gras pour nettoyer le télécommande, sous peine de le déformer.
- Le télécommande résiste à l'eau mais n'est pas étanche. Conservez-le autant que possible au sec.

Maintenance périodique

Soupape de vidange de l'eau (avec filtre à eau)

Si la soupape de vidange de l'eau (avec filtre à eau) est couverte de débris, l'eau chaude risque ne pas s'écouler normalement ou l'unité risque d'évacuer de l'eau froide. Vérifiez et nettoyez le filtre comme expliqué ci-dessous.

*** Pour éviter les brûlures, patientez jusqu'au refroidissement de l'appareil avant de vidanger l'eau.**

L'appareil restera encore chaud une fois éteint ou débranché.

1. Fermez la soupape de distribution en eau.
2. Ouvrez tous les robinets d'eau chaude.
3. Un sceau prêt, retirez les bouchons de vidange de l'entrée et sortie (environ 0.9L (0.2 gallons) seront vidangés).
4. Retirez la soupape de vidange de l'eau (avec filtre à eau) de l'entrée. (Voir l'illustration à droite).
5. Nettoyez la soupape de vidange de l'eau (avec filtre à eau) avec une brosse sous l'eau courante.
6. Remettez en place la soupape de vidange de l'eau (avec filtre à eau).
(Prenez soin de ne pas perdre la garniture.)
7. Fermez tous les robinets d'eau chaude.
8. Ouvrez la soupape de distribution en eau et vérifiez que l'eau ne fuit pas des bouchons de vidange ou de la soupape de vidange de l'eau (avec filtre à eau).

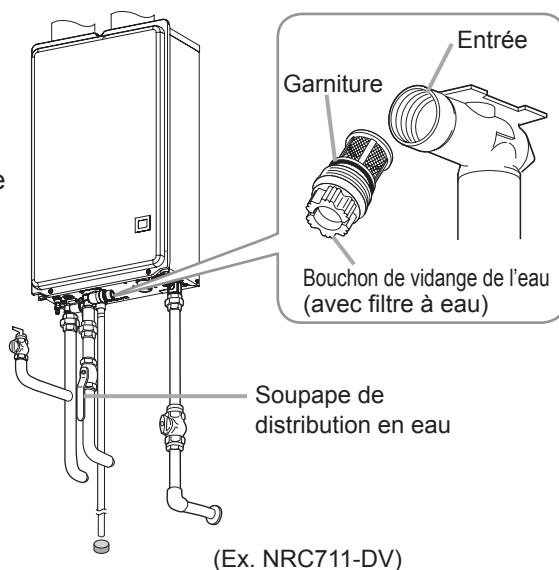

Maintenance régulière-2

Qualité de l'eau et Maintenance

Pour les personnes vivant dans une zone où l'eau est dure, il est nécessaire de procéder à des purges régulières. Si l'échangeur de chaleur n'est pas purgé, le dépôt de calcaire peut endommager l'échangeur de chaleur. Dans ce cas, ce chauffe-eau détectera le dépôt de calcaire dans l'échangeur de chaleur, puis le code d'erreur «C*#»* s'affichera dans la fenêtre d'affichage.

Lorsque le code d'erreur «C*#»* clignote dans la fenêtre d'affichage, l'échangeur de chaleur doit être vidangé pour empêcher les dégâts causés par le dépôt de calcaire. Veuillez contacter Noritz America pour de plus amples informations sur la purge de l'échangeur de chaleur. (<http://support.noritz.com/> or 866-766-7489)

* * = 1, 2, 3, 4, F

= 1, 2, 3, 4, 5, 6, 7, 8, 9, A, b, C, d, E, F

Les dégâts infligés au chauffe-eau en conséquence des éléments ci-dessous ne sont pas couverts par la Garantie limitée de Noritz America.

Afin de garantir une couverture complète de la garantie, traitez ou conditionnez l'eau au-dessus des niveaux cibles fournis dans ce tableau.

- Eau dure
- Qualité d'eau médiocre (voir la liste ci-dessous)
- Le chauffe-eau affiche un code d'erreur «C*#» indiquant un dépôt de calcaire, mais l'échangeur de chaleur n'a pas été purgé.

Dureté totale**	: 200 mg/L (12 gpg) ou moins
Aluminium	: 0.05 à 0.2 mg/L ou moins
Chlorure	: 250 mg/L ou moins
Cuivre	: 1 mg/L ou moins
Fer	: 0.3 mg/L ou moins
Manganèse	: 0.05 mg/L ou moins
pH	: 6.5 à 8.5
Matières dissoutes totales	: 500 mg/L ou moins
Zinc	: 5 mg/L ou moins
Ion sulfate	: 250 mg/L ou moins
Chlore résiduel	: 4 mg/L ou moins

** Limite maximale conseillée par le Noritz.

Source : EPA National Secondary Drinking Water Regulations (40 CFR Partie 143.3)

Clapets d'isolement

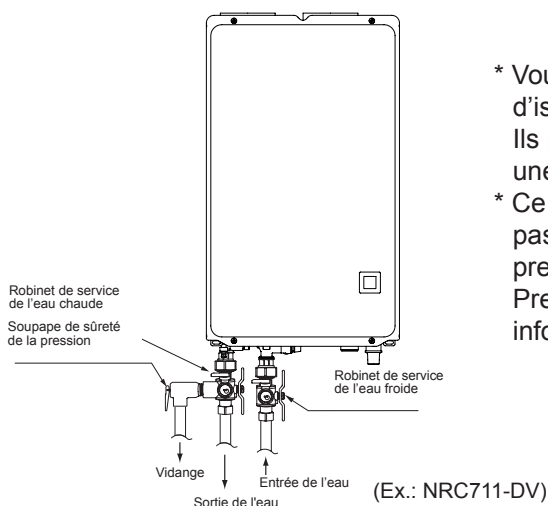

- * Vous pouvez vous procurer les kits Clapets d'isolement comme accessoires auprès de Noritz. Ils permettent un test de diagnostic complet et une purge facile du système.
- * Ce kit comprend deux clapets d'isolement à passage intégral et une soupape de sûreté de la pression pour le côté chaud. Prenez contact avec Noritz pour de plus amples informations.

Guide de dépannage-1

Vérifiez le code d'erreur sur la fenêtre d'affichage ou la télécommande en option

En cas de problème avec l'appareil, un code d'erreur numérique clignotera sur la fenêtre d'affichage ou la télécommande en option. Le cas échéant, prenez les mesures appropriées comme présentées ci-dessous.

Lorsqu'un code d'erreur apparaît, l'affichage et la lumière d'opération clignoteront ensemble.

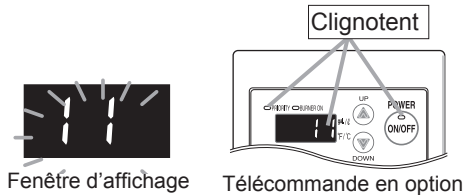



Fenêtre d'affichage Code d'erreur	Télécommande Code d'erreur	Cause	Action
11	11	Erreur d'allumage.	CVérifiez que la soupape de gaz est ouverte. Débranchez l'appareil du secteur ou appuyez sur le bouton ON/OFF sur la télécommande en option pour éteindre l'appareil, ouvrez le robinet d'eau chaude et rallumez l'appareil. Si le numéro clignotant ne réapparaît pas, le problème est résolu.
29	29	Engorgement du purgeur de condensat ou du tuyau de vidange.	Vérifiez si le tuyau du purgeur de condensat est bouché ou gelé (page 8). Prenez contact avec l'installateur ou le service technique de Noritz America pour assistance.
901 903 908	90	Combustion anormale. [Lors de l'alimentation en air comburant depuis l'intérieur] La conduite d'alimentation en air peut être bouchée.	Nettoyez la conduite d'alimentation en air. (page 22) Si l'affichage persiste, contactez l'agent Noritz le plus proche.
902		Combustion anormale, pression d'alimentation du gaz faible	Faites vérifier par un professionnel la pression d'alimentation du gaz. Prenez contact avec l'agent Noritz le plus proche.
99	99	Combustion anormale.	Prenez contact avec l'agent Noritz le plus proche.
C*# * = 1-4, F # = 1-9, A, b, C, d, E, F	C1 C4	L'appareil détecte le dépôt de calcaire dans l'échangeur de chaleur. (Indication d'avertissement, puis l'appareil s'éteindra bientôt)	Lorsque le code d'erreur clignote dans la fenêtre d'affichage, une indication d'avertissement apparaît dans la fenêtre d'affichage. Puis l'appareil peut s'éteindre et se verrouiller rapidement. L'échangeur de chaleur doit être purgé pour retirer le dépôt de calcaire. Si l'appareil s'éteint et se verrouille à cause de cette erreur, l'appareil peut provisoirement fonctionner en coupant l'alimentation électrique jusqu'à ce que l'échangeur de chaleur puisse être purgé. Veuillez contacter Noritz America pour de plus amples informations sur la purge de l'échangeur de chaleur. (866-766-7489)
CF# # = 1-9, A, b, C, d, E, F	CF	L'appareil détecte plusieurs fois un dépôt de calcaire dans l'échangeur de chaleur. (L'appareil est verrouillé.)	L'appareil est verrouillé en raison de codes d'erreur de dépôt de calcaire répétés. L'échangeur de chaleur doit être purgé pour retirer le dépôt de calcaire. Avant de purger l'échangeur de chaleur, contactez Noritz America pour de plus amples informations (866-766-7489).
		La température de sortie est plus froide que la température réglée.	Prenez contact avec l'agent Noritz le plus proche.
		L'indication sur la fenêtre d'affichage ne correspond pas à une erreur de l'appareil. Si vous essayez de fournir un faible débit d'eau lorsque la température de l'eau entrée est élevée, l'eau chaude peut ne pas être distribuée (la combustion s'arrête automatiquement et le température de l'eau chaude n'augmente pas).	

Prenez contact avec Noritz America Corporation si







- Un autre code d'erreur apparaît.
- Un code d'erreur est indiqué à nouveau après que les actions ci-dessus ont été prises.
- Vous avez d'autres questions.



Guide de dépannage-2

Opération initiale

Problèmes	Solution	Fenêtre d'affichage
L'unité n'essaie pas de s'allumer lorsque l'eau coule.	Vérifiez que la plomberie n'est pas inversée.	
	Vérifiez le filtre de la soupape de vidange de l'eau. (page23)	
L'unité essaie de s'allumer mais échoue	Réinitialisez l'unité et essayez à nouveau. Il peut y avoir de l'air dans la canalisation de gaz. Faites vérifier par un professionnel la pression d'alimentation du gaz.	
L'eau chaude n'est pas à la bonne température.	L'eau peut être mélangée dans la tuyauterie d'eau chaude.	
	La température réelle de l'eau sortie est inférieure à la température réglée sur l'appareil. Prenez contact avec l'agent Noritz le plus proche.	

Température

Problèmes	Solution	Fenêtre d'affichage
L'eau chaude n'est pas disponible lorsqu'un robinet est ouvert.	Les soupapes de distribution d'eau et de gaz sont-elles complètement ouvertes ?	
	Est-ce que l'alimentation en eau est coupée ? (Vérifiez le cercle tournant dans la fenêtre d'affichage)	
	Est-ce que le robinet d'eau chaude est suffisamment ouvert ?	
	Le gaz a-t-il été coupé par le compteur à gaz ? (D'autres appareils fonctionnant au gaz comme une gazinière peuvent-ils être utilisés ?)	
	(Pour le gaz PL) Y-a-t-il suffisamment de gaz dans la cuve ? (D'autres appareils fonctionnant au gaz comme une gazinière peuvent-ils être utilisés ?)	et 
	Est-ce que le filtre de la soupape de vidange de l'eau est bouché ? (page 23)	
	Le bouton ON/OFF (télécommande en option) est-il sur ON ?	
	Vérifier le code d'erreur dans la fenêtre d'affichage ? Le code d'erreur «C*#» clignote-t-il ? (page 25)	
L'eau chaude n'est pas disponible lorsqu'un robinet est ouvert.	Est-ce que l'alimentation en eau est coupée ? (Vérifiez le cercle tournant dans la fenêtre d'affichage)	
	Est-ce que le chauffe-eau est gelé ?	
L'eau chaude n'est pas à la bonne température.	Est-ce que le robinet d'eau chaude est suffisamment ouvert ?	
	La température réelle de l'eau sortie est inférieure à la température réglée sur l'appareil. Prenez contact avec l'agent Noritz le plus proche.	
L'eau a besoin d'un certain temps pour chauffer lorsqu'on tourne le robinet d'eau chaude.	Avez-vous laissé suffisamment de temps à l'eau froide dans la tuyauterie pour se vidanger.	

Problèmes	Solution	Fenêtre d'affichage
L'eau est trop chaude.	<p>Les soupapes de distribution d'eau et de gaz sont-elles complètement ouvertes ?</p> <p>[Utilisation de la télécommande en option] Est-ce que le réglage de la température est adéquat ? (page14)</p> <p>[Utilisation de la télécommande en option] Si la température d'alimentation en eau est trop chaude, il est possible que la température de sortie soit supérieure à la température réglée sur la télécommande.</p> <p>[Utilisation de la télécommande en option] Si seul un faible débit d'eau chaude est requis, il est possible que la température de sortie soit supérieure à la température réglée sur la télécommande.</p>	
L'eau chaude sortant du robinet n'est pas assez chaude.	<p>Les soupapes de distribution d'eau et de gaz sont-elles complètement ouvertes ?</p> <p>[Utilisation de la télécommande en option] Est-ce que le réglage de la température est adéquat ? (page14)</p> <p>Si une grande quantité d'eau chaude est requise, il est possible que la température soit inférieure à la température programmée sur le télécommande. Diminuez la quantité d'eau chaude passant dans l'unité et la température devrait se stabiliser.</p> <p>La température réelle de l'eau sortie est inférieure à la température réglée sur l'appareil. Prenez contact avec l'agent Noritz le plus proche.</p>	
L'eau est chaude uniquement lorsqu'un seul robinet est ouvert.	L'unité ne chauffera pas l'eau si la vitesse d'écoulement est inférieure à 2L (0.5 gallons) par minute. Ouvrez davantage le robinet ou bien ouvrez d'autres robinets de sorte qu'un débit supérieur passe dans l'unité et celle-ci devrait commencer à chauffer à nouveau.	
L'appareil ne se déclenche pas lorsque l'eau circule en raison d'une température d'eau de distribution élevée.	<p>Si vous essayez de fournir un faible débit d'eau lorsque la température de l'eau de distribution est trop élevée. L'appareil ne se déclenchera pas, car l'eau de sortie surchauffera.</p>	
Fluctuations des températures de l'eau chaude.	Retirez tout débris du filtre à eau. (page 23)	
[Utilisation de la télécommande en option] La température de réglage ne peut pas être augmentée.	Est-ce que le réglage de la température maximum est adéquat ? (page 18)	

Guide de dépannage-3

Quantité d'eau chaude

Problèmes	Solution	Fenêtre d'affichage
La quantité d'eau chaude d'un certain robinet n'est pas constante.	Lorsque de l'eau chaude est demandée sur d'autres robinets, la quantité disponible peut être réduite. La vitesse d'écoulement maximum disponible à partir de cette unité est une augmentation de température de 25°C (45°F) pour 24.0L/min. (6.3 GPM); NRC711-DV, NRC661A-DV, 18.7L/min. (4.9 GPM);NRC711-OD, NRC661A-OD.	
	Les fluctuations de pression et autres conditions de la plomberie peuvent provoquer l'instabilité de la température et la pression au robinet, mais ceci devrait se stabiliser dans un bref délai.	
	Certains robinets d'eau chaude déversent de grands volumes d'eau chaude au début, mais se stabilisent par la suite.	
	Pour maintenir la température stable, le chauffe-eau limite la quantité d'eau qui peut y circuler à un faible débit initial, mais augmente la quantité par la suite.	
[Utilisation de la télécommande en option] La quantité d'eau chaude dans le tuyau est moins/plus importante que la quantité réglée lorsque vous utilisez la fonction d'alarme du débitmètre.	Lorsque de l'eau chaude est utilisée pour d'autres robinets tout en remplissant la baignoire, celle-ci ne sera pas remplie autant que prévu.	
	S'il y a déjà de l'eau dans la baignoire ou lorsque le remplissage de la baignoire est interrompu puis repris, celle-ci sera remplie davantage.	
[Utilisation de la télécommande en option] L'alarme du débitmètre ne sonne pas même lorsque la baignoire est remplie avec la quantité d'eau programmée.	L'alarme du débitmètre est réglée pour retentir lorsque l'eau chaude est continuellement déversée pour le volume programmé d'eau. Si des mitigeurs sont utilisés, ou si de l'eau froide est mélangée à l'eau chaude au robinet, la baignoire se remplira davantage que le réglage de l'alarme du débitmètre.	
La quantité d'eau chaude disponible diminue au fur et à mesure.	Est-ce que le filtre à eau est bouché ? (page 23)	
	Si l'eau est dure et n'a pas été traitée, du tartre peut s'accumuler dans le chauffe-eau et diminuer la quantité maximale d'eau chaude disponible. Il est possible de détartre le chauffe-eau en purgeant l'appareil régulièrement. Pour prévenir l'entartrage du chauffe-eau, il est recommandé d'utiliser un adoucisseur d'eau ou un anti-tartre.	

Télécommande en option

Problèmes	Solution	Fenêtre d'affichage
La lumière sur le bouton ON/OFF ne s'allume pas.	Y a-t-il eu une coupure de courant ?	
	Est-ce que le cordon d'alimentation est correctement branché ?	
La température de l'eau change après une coupure de courant ou lorsque le cordon d'alimentation est débranché.	Le réglage de la température et le réglage de l'alarme du débitmètre peuvent avoir besoin d'être réinitialisés après une coupure de courant.	
Le plastique sur la surface ou les boutons du télécommande est tordu, écaillé ou présente des bulles d'air.	La surface du télécommande est recouverte d'une feuille de protection (pour éviter de rayer la surface, etc.) à la sortie d'usine. Vous pouvez la laisser telle quelle ou la retirer. Lorsque vous laissez la feuille de protection, il se peut que les zones que vous touchez fréquemment se déchirent ou s'écaillent. Toutefois le télécommande ne sera pas affecté si de l'eau pénètre sur ces zones déchirées ou écaillées. Pour rétablir l'aspect de la surface du télécommande, il suffit de retirer la feuille de protection.	

Sons

Problèmes	Solution	Fenêtre d'affichage
Le ventilateur peut être entendu après arrêt du fonctionnement. Un moteur peut être entendu lors de la mise sous/hors tension de l'unité, lors de l'ouverture ou fermeture d'un robinet ou après que l'unité a fonctionné pendant un certain temps.	Ces bruits sont le signe d'un fonctionnement correct des mécanismes qui sont conçus pour accélérer l'allumage de l'unité la prochaine fois et assurer que la température de l'eau soit stable.	
Le ventilateur peut être entendu lorsqu'il fait très froid dehors.	Il se peut que le ventilateur fonctionne pour empêcher le gel.	
L'appareil émet un vrombissement, un bip ou un bourdonnement.	Ce bruit correspond à un fonctionnement normal de l'appareil. Les soupapes commandant le débit d'eau à travers l'appareil se déplacent pendant le fonctionnement et également lorsque l'appareil ne chauffe pas l'eau.	
Un fort grondement au démarrage ou pendant le fonctionnement est émis par l'appareil ou le système de ventilation.	Il se peut que l'appareil ait besoin de réglages pour les installations supérieures à 2,000 pieds au-dessus du niveau de la mer ou pour les conduits d'évacuation relativement longs. Veuillez contacter votre installateur ou Noritz pour vérifier que les interrupteurs DIP de l'appareil sont correctement réglés pour votre installation.	

Autre

Problèmes	Solution	Fenêtre d'affichage
Le chauffe-eau arrête de brûler pendant l'opération.	<p>Les soupapes de distribution d'eau et de gaz sont-elles complètement ouvertes ?</p> <p>Est-ce que l'alimentation en eau est coupée ?</p> <p>Est-ce que le robinet d'eau chaude est suffisamment ouvert ?</p> <p>Le gaz est-il coupé par le compteur à gaz ? (D'autres appareils fonctionnant au gaz comme une gazinière peuvent-ils être utilisés ?)</p> <p>(Pour le gaz PL) Y-a-t-il suffisamment de gaz dans la cuve ? (D'autres appareils fonctionnant au gaz comme une gazinière peuvent-ils être utilisés ?)</p>	
De la fumée blanche sort de la conduite d'évacuation les jours froids.	Ceci est tout à fait normal. La fumée blanche est en réalité de la vapeur.	
L'eau chaude est troublé.	Ceci est sans danger. De petites bulles d'air apparaissent au fur et à mesure que l'air dans l'eau est chauffé et dépressurisé rapidement vers la pression atmosphérique.	
L'eau apparaît bleue. La baignoire/bassine est devenue bleue.	La coloration en bleu peut être due à de petites traces d'ion cuivre contenu dans l'eau et la graisse (tartre). Néanmoins, ceci ne présente aucun problème pour la santé. La coloration de la baignoire/bassine peut être évitée par un nettoyage fréquent.	
Fréquente évacuation d'eau du tuyau de vidange.	La condensation se forme dans l'unité pendant l'opération et est évacuée du tuyau de vidange.	

Suivi

Demande de service

Commencez par suivre les instructions dans la section du guide de dépannage (pages 25 à 29). Si l'erreur n'est pas corrigée, prenez contact avec l'assistance technique de Noritz America au 866-766-7489 ou <http://support.noritz.com/>.

Nous aurons besoin de connaître :

Le modèle (vérifiez la plaque signalétique)

*Reportez-vous page 4 pour l'emplacement de l'étiquette

Date d'achat (voir la garantie)

Détails du problème ... (codes d'erreur clignotant, etc.
avec le plus de détails possibles)

Votre nom, adresse et numéro de téléphone

Date de visite souhaitée



* Une demande de service peut être rejetée si le chauffe-eau est installé dans un emplacement où travailler sur l'unité pourrait être dangereux. Contactez un plombier.

Garantie

Une carte d'enregistrement de la garantie est incluse séparément.

Assurez-vous que le plombier, la date d'achat et les autres rubriques nécessaires sont remplis. Lisez attentivement son contenu et gardez soigneusement la carte de garantie.

Pour les réparations après la période de garantie, le service aura un coût et ne sera effectué que si l'unité est jugée réparable.

Durée de stockage des pièces de réparation

Noritz entreposera les pièces de réparation et de maintenance pour cet appareil pour la période depuis la date d'installation initiale comme suit : douze (12) ans pour le corps de chauffe et dix (10) ans pour les autres pièces.

Repose

Si vous souhaitez remonter l'appareil dans un emplacement différent, assurez-vous que l'alimentation en gaz et électricité indiquée sur la plaque signalétique est disponible dans le nouvel emplacement. Si vous n'êtes pas sûr, adressez-vous auprès de votre compagnie locale de gaz et d'électricité.

Conversion du gaz

Si vous déménagez dans une région utilisant un type de gaz différent ou si l'alimentation en gaz locale est convertie, le remplacement du manifold de gaz et l'ajustement de l'appareil seront nécessaires.

Ce travail doit être exécuté par Noritz ou service d'entretien qualifié et sera facturé même pendant la période de garantie. L'installateur qualifié sera également responsable de l'achat du kit de conversion du gaz directement auprès du fabricant.

Prenez contact avec le service technique de Noritz America au 866-766-7489 pour de plus amples informations.

AVERTISSEMENT

Le kit de conversion du gaz doit être installé par un service d'entretien qualifié* conformément aux instructions du fabricant et à tous les codes et exigences applicables de l'autorité ayant juridiction. L'information fournie dans les instructions doit être suivie afin de réduire le risque d'incendie ou d'explosion ou encore d'empêcher des dommages matériels, des blessures corporelles ou mortelles. Le service d'entretien qualifié est responsable de l'installation correcte de ce kit. L'installation n'est pas correcte, ni terminée tant que le fonctionnement de l'appareil converti n'a pas été vérifié, tel que précisé dans les instructions du fabricant accompagnant le kit.

* Un service d'entretien qualifié est une personne, une société ou une entreprise qui, soit en personne, soit par l'intermédiaire d'un représentant, est impliqué dans et est responsable du raccordement, de l'utilisation, de la réparation ou du dépannage d'un équipement fonctionnant au gaz ou de ses accessoires ; est expérimenté dans une telle tâche ; est familier des précautions requises et s'est conformé à toutes les exigences de l'autorité ayant juridiction.

Avant de procéder à la conversion du gaz, vérifiez le kit de conversion du gaz convenant à votre modèle de chauffe-eau dans le tableau indiqué ci-dessous.

Kit de conversion	Modèle	Type de conversion
CK-62	NRC711-DV	Propane vers gaz naturel
CK-63	NRC711-OD	Propane vers gaz naturel
CK-64	NRC711-DV, NRC711-OD	Gaz naturel vers propane
CK-56	NRC661A-DV, NRC661A-OD	Propane vers gaz naturel
CK-57	NRC661A-DV, NRC661A-OD	Gaz naturel vers propane

Les éléments suivants sont fournis dans le kit de conversion. Ces éléments remplacent les pièces existantes actuellement installées dans l'appareil. Assurez-vous que toutes les pièces sont remplacées et correctement installées par un service d'entretien qualifié.

* Une télécommande Noritz et un manomètre numérique pour gaz sont nécessaires pour effectuer l'installation. Ne commencez pas l'installation si ces équipements ne sont pas à votre disponibilité.

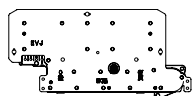

Plaque du manifold



Joint torique

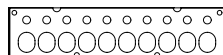

Registre de tirage



Étiquette du kit de conversion

Une fois les pièces requises remplacées sur l'appareil, utilisez la télécommande pour ajuster les réglages sur le chauffe-eau pour l'utiliser avec le bon type de gaz.

Les valeurs de pression du gaz à la fois sur le raccord d'entrée de l'alimentation en gaz et sur l'entrée du manifold sur l'appareil doivent être vérifiées par l'installateur. Des réglages adéquats permettront de garantir un fonctionnement efficace et sécuritaire.

Une fois terminé, vérifiez les fuites de gaz afin de confirmer que toutes les pièces ont été installées correctement.

Si vous détectez une odeur de gaz à tout moment après l'installation, éteignez le chauffe-eau et prenez immédiatement contact avec votre fournisseur de gaz.

Caractéristiques techniques

Caractéristiques techniques

Rubrique		Caractéristiques techniques	
Nom du modèle		NRC711-DV	NRC711-OD
Type	Installation Admission	Intérieur, monté sur mur	Extérieur, monté sur mur
	Evacuation d'air	À évacuation forcée	
Allumage		Allumage direct	
Pression de fonctionnement		15-150 psi	
Vitesse d'écoulement minimale		2 L/min. (0.5 GPM)	
Dimensions (Hauteur) x (Largeur) x (Profondeur)		600mm (23.6") x 350mm (13.8") x 170mm (6.7")	520mm (20.5") x 350mm (13.8") x 170mm (6.7")
Poids		41 lbs.	40 lbs.
Capacité de la cuve d'eau		0.9L (0.2 Gallon)	
Tailles de raccordement	Entrée d'eau	NPT 3/4"	
	Sortie d'eau chaude	NPT 3/4"	
	Entrée de gaz	NPT 3/4"	
	Purgeur de condensat	1/2" po fileté	
Alimentation électrique	Alimentation	120 VCA (60Hz)	
	Consommation	GN : 71W PL : 72W Prévention du gel 138W	GN : 52W PL : 53W Prévention du gel 139W
Matériaux	Cuve	Plaque d'acier au zinc / Recouvrement en polyester	
	Collet du carneau	PVC	Acier inoxydable
	Corps de chauffe principal	Coffrage en cuivre, Tubage en cuivre	
	Corps de chauffe secondaire	Garniture en acier inoxydable, Tubage en acier inoxydable	
Mécanismes de sécurité		Tige de flamme, Fusible thermique, Parafoudre (ZNR), Détecteur de surchauffe, Anti-gel, Détecteur de rotation du ventilateur	
Accessoires		Vis de fixation	Tête vis de croix a encastrée

Performance

Rubrique		Performance maximale	Performance minimale
Consommation de gaz	GN	157,000 btuh	15,000 btuh
	PL	157,000 btuh	15,000 btuh
Capacité maximale d'eau chaude	Augmentation de 25°C (45°F)	24.0 L/min. (6.3 GPM)	
Rayon de capacité		2 - 27.0 L/min. (0.5 - 7.1 GPM)	
Options de température par défaut		50°C (120°F), 54°C (130°F), 57°C (135°F), 140°F (60°F) (Initialement 50°C (120°F))	
Réglages de la température [Utilisation de la télécommande en option]	Mode °F:	115-140°F (Par intervalle de 5°F) (6 Options)	
	Mode °C:	46, 47, 48, 50, 55, 60°C (6 Options)	

- Les caractéristiques techniques peuvent être modifiées sans préavis.
- La capacité peut être légèrement différente selon la pression de l'eau, l'alimentation en eau, les conditions de la tuyauterie et la température de l'eau.

Caractéristiques techniques

Rubrique		Caractéristiques techniques	
Nom du modèle		NRC661A-DV	NRC661A-OD
Type	Installation Admission	Intérieur, monté sur mur	Extérieur, monté sur mur
	Evacuation d'air	À évacuation forcée	
Allumage		Allumage direct	
Pression de fonctionnement		15-150 psi	
Vitesse d'écoulement minimale		2 L/min. (0.5 GPM)	
Dimensions (Hauteur) x (Largeur) x (Profondeur)		600mm (23.6") x 350mm (13.8") x 170mm (6.7")	520mm (20.5") x 350mm (13.8") x 170mm (6.7")
Poids		39 lbs.	36 lbs.
Capacité de la cuve d'eau		0.9L (0.2 Gallon)	
Tailles de raccordement	Entrée d'eau	NPT 3/4"	
	Sortie d'eau chaude	NPT 3/4"	
	Entrée de gaz	NPT 3/4"	
	Purgeur de condensat	1/2" po fileté	
Alimentation électrique	Alimentation	120 VCA (60Hz)	
	Consommation	GN : 54W PL : 56W Prévention du gel 138W	GN : 43W PL : 42W Prévention du gel 139W
Matériaux	Cuve	Plaque d'acier au zinc / Recouvrement en polyester	
	Collet du carneau	PVC	Acier inoxydable
	Corps de chauffe principal	Coffrage en cuivre, Tubage en cuivre	
	Corps de chauffe secondaire	Garniture en acier inoxydable, Tubage en acier inoxydable	
Mécanismes de sécurité		Tige de flamme, Fusible thermique, Parafoudre (ZNR), Détecteur de surchauffe, Anti-gel, Détecteur de rotation du ventilateur	
Accessoires		Vis de fixation	Tête vis de croix a encastrée

Performance

Rubrique		Performance maximale	Performance minimale
Consommation de gaz	GN	120,000 btuh	15,000 btuh
	PL	120,000 btuh	15,000 btuh
Capacité maximale d'eau chaude	Augmentation de 25°C (45°F)	18.7 L/min. (4.9 GPM)	
Rayon de capacité		2 - 25.0 L/min. (0.5 - 6.6 GPM)	
Options de température par défaut		50°C (120°F), 54°C (130°F), 57°C (135°F), 140°F (60°F) (Initialement 50°C (120°F))	
Réglages de la température [Utilisation de la télécommande en option]	Mode °F:	115-140°F (Par intervalle de 5°F) (6 Options)	
	Mode °C:	46, 47, 48, 50, 55, 60°C (6 Options)	